

PRES

PRES-16-1115-230

CONTROL AUTOMÁTICO DE PRESIÓN CON VOLTAJE DUAL
Y REGULACIÓN DE PRESIÓN DE ARRANQUE.

MANUAL DE INSTALACIÓN

ÍNDICE

1. INTRODUCCIÓN	4
2. INSTALACIÓN.	4
3. ARRANQUE	5
4. FUNCIÓN	6
5. INICIO	6
6. ESPECIFICACIONES Y PESO	7
7. DIAGRAMAS DE CABLEADO PARA CONEXIÓN	7
8. GUÍA DE POSIBLES FALLAS	8
PÓLIZA DE GARANTÍA	9

1. INTRODUCCIÓN

Agradecemos su preferencia por adquirir nuestro control automático de presión marca ALTAMIRA serie PRES. Lo invitamos a leer el siguiente manual.

Con la ayuda de este manual de instrucciones usted podrá realizar una correcta instalación.

2. INSTALACIÓN

- Se puede instalar directamente sobre la bomba o instalar entre la bomba y el primer grifo.
- Se debe instalar una válvula reductora de presión en la entrada del control si la presión de la bomba excede a 10bar.
- No se pueden instalar grifos entre la bomba y el control automático de presión ALTAMIRA.
- Es importante respetar la orientación de las flechas marcadas en el cuerpo del control automático de presión ALTAMIRA. (Fig 1 / A)

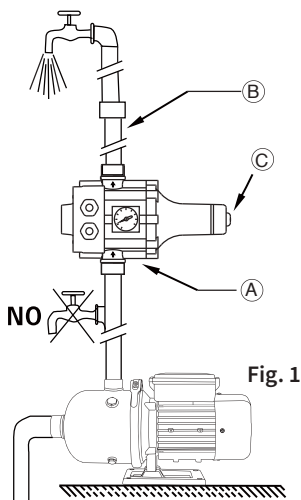

- Es aconsejable conectar la salida del control automático respetando el diámetro de conexión (Fig 1 / B)
- El control automático de presión ALTAMIRA cuenta con una válvula de seguridad en su interior esto con el fin de evitar la circulación de agua en caso de que el diafragma se rompa. (Fig. 1 / C)
- Verifique que la instalación fue realizada de forma correcta antes de ponerla en marcha.

Normalmente, la presión de la bomba debe ser 1 bar (14.5 psi) más alta que la presión pre-establecida.

La presión de arranque es ajustable desde 22 psi - 43.5 psi. Para configurar la presión de la bomba por favor haga referencia a la siguiente tabla:

Presión Inicial	Presión de la bomba	Altura de la columna de agua
22 psi (1.5bar)	≥43.5psi (3bar)	≤15m
30 psi (2bar)	≥50.7psi(3.5bar)	≤20m
43.5 psi (3bar)	≥65.2 psi(4.5 bar)	≤30m

ADVERTENCIA

La bomba puede bloquearse o seguir operando sin detenerse si la presión es menor que la indicada. Por otro lado la bomba no funcionará si la altura de la columna de agua es superior a la tabla antes mencionada.

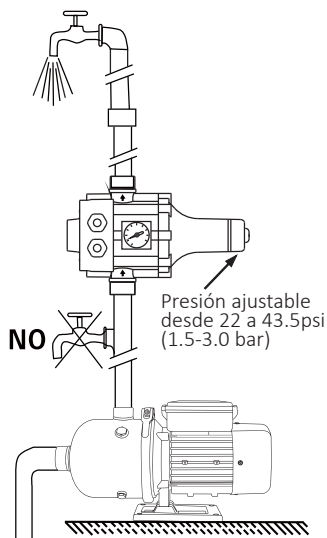

PRECAUCIÓN

3. ARRANQUE

Nunca extraiga la tarjeta electrónica de la caja de conexiones. El diagrama que se encuentra al reverso de la tapa de conexiones le mostrará la correcta conexión. Una conexión incorrecta puede provocar daños mayores en el circuito electrónico. El cable utilizado para la conexión debe ser del tipo 3 x 14 AWG (longitud menor a 1m)

Los seis tornillos en el tablero y las dos tuercas para fijar el cable deben estar bien ajustado para evitar que entre agua a la caja de control y dañar el circuito electrónico

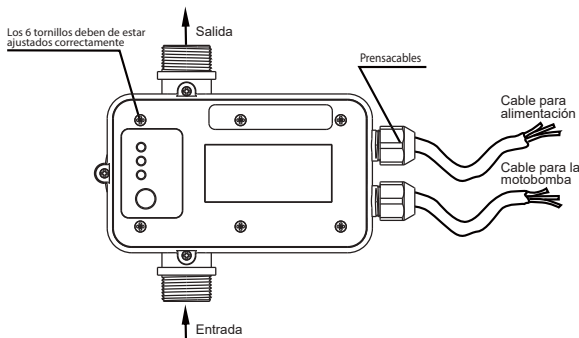

4. FUNCIÓN

El control automático de presión ALTAMIRA está programado para iniciar y detener las operaciones de la bomba automáticamente después de una falla. Su característica de protección contra la falta de agua, permite detener el funcionamiento del sistema. Protegiendo y realizando intentos para buscar el restablecimiento.

Método de configuración de la presión inicial:

La presión inicial del control automático de presión ALTAMIRA es de 22 psi (1.5 bar). Si desea restablecer una nueva presión, puede ajustarla utilizando el sistema que se encuentra en la parte de posterior del controlador. Gire al sentido del (+) para aumentar la presión y gire al sentido del (-) para reducir el valor de presión. Manteniendo presionado el botón "REINICIO" puede detener la bomba durante su funcionamiento y reanudar su trabajo después del paro.

5. INICIO

Cuando el control automático de presión ALTAMIRA está conectado a la red eléctrica, el led verde se enciende, después el led amarillo se ilumina de 2 a 4 segundos más tarde, indicando que la bomba se ha encendido.

La bomba continúa funcionando durante 8 segundos, permitiendo que el sistema llene las tuberías y alcance la presión requerida.

Si este lapso de tiempo es insuficiente, el led rojo se enciende, en este caso mantenga presionado el botón de "REINICIO" y espere hasta que el led rojo se apague. Una vez que suelte el botón y se cierre la llave del grifo, el control automático de presión ALTAMIRA detiene la bomba cuando alcanza la máxima presión.

6. ESPECIFICACIONES Y PESO

TABLA DE ESPECIFICACIONES

CÓDIGO	VOLTAJE		MÁX. CORRIENTE (A)	CONEXIONES TIPO MACHO CON ROSCA NPT	
	ENTRADA FASES X VOLTS	SALIDA FASES X VOLTS		ENTRADA	SALIDA
PRES-16-1115-230	1 x 115 ó 1 x 230	1 x 115 ó 1 x 230	16	1.25"	1.25"

DIMENSIONES Y PESO

CÓDIGO	DIMENSIONES (mm)			PESO (kg)
	A	B	C	
PRES-16-1115-230	175	200	288	1.5

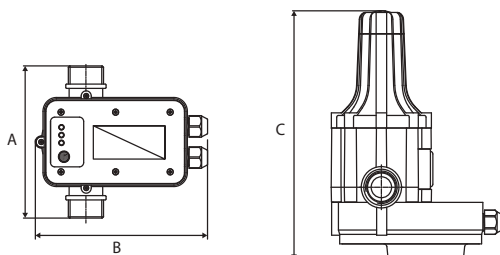

7. DIAGRAMAS DE CABLEADO PARA CONEXIÓN

Diagrama de conexión para bombas monofásica hasta 1.1KW (1.5HP) en 127V



Diagrama de conexión para bombas monofásica hasta 2.2KW (3HP) en 230V



Diagrama de conexión para bombas monofásicas de 230V superiores a 2,2 Kw (3 HP) a través de un contactor auxiliar.

ESPECIFICACIONES DEL CONTACTOR

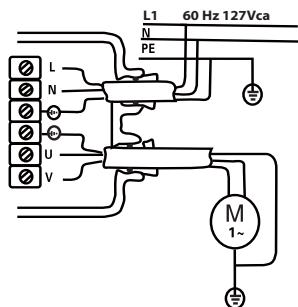
Compruebe que la capacidad del contactor corresponde al requerido.

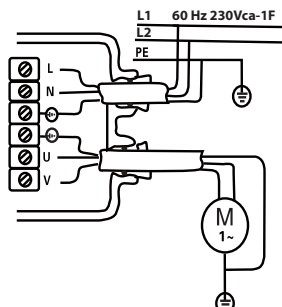
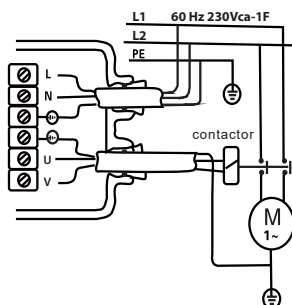

8. GUÍA DE POSIBLES FALLAS

FALLA	POSIBLE CAUSA	SOLUCIÓN
La bomba no arranca	La tarjeta electrónica está dañada	Favor de contactar a su instalador o distribuidor
	Daño de la bomba	Revisar que la bomba encienda
	Conexiones incorrectas	Revise que las líneas de alimentación al motor y al PRES 16 estén conectadas correctamente
La bomba no se detiene	La tarjeta electrónica está dañada	Favor de contactar a su instalador o distribuidor
	El detector de flujo está bloqueado en la posición superior	<ul style="list-style-type: none"> • Cuando el flujo es mayor a 250 lpm puede causar esta falla, regule el flujo de entrada • Posible obstrucción del sensor de flujo
	El botón de reinicio está dañado	Cambio de la tarjeta electrónica
	La bomba no proporciona suficiente presión.	<ul style="list-style-type: none"> • Desempeño de la bomba reducido, revise las características del equipo • Posibles fugas en la instalación hidráulica, revise que no halla fugas de agua
La bomba se bloquea	La tarjeta electrónica está dañada	Cambio de la tarjeta electrónica
	La bomba no da presión suficiente	<ul style="list-style-type: none"> • Revise el desempeño hidráulico de la bomba • Posibles fugas en la instalación hidráulica, revise que no halla fugas de agua



CONTROL AUTOMÁTICO DE PRESIÓN

PÓLIZA DE GARANTÍA

Términos de Garantía: Respecto al switch de presión marca **ALTAMIRA** serie **PRES**, la Empresa ofrece dos años de garantía en materiales y mano de obra, a partir de la puesta en marcha o 30 meses a partir de su facturación, lo que suceda primero.

Condiciones de la garantía: Esta aplica sólo para equipos vendidos directamente por la empresa a Distribuidores Autorizados. Cualquier equipo que sea adquirido por cualquier otro canal de distribución no será cubierto por esta garantía. La empresa no se hará responsable por ningún costo de remoción, instalación, transporte o cualquier otro costo que pudiera incurrir en relación con una reclamación de garantía.

Garantía exclusiva: Las garantías de los equipos son hechas a través de este certificado, ningún empleado, agente, representante o distribuidor está autorizado a modificar los términos de esta garantía.

Si el equipo falla de acuerdo a los términos expresados en esta póliza, a opción de la empresa, podrá sin cargo en materiales y mano de obra, cambiar el equipo o cualquiera de sus partes, para ser efectiva la garantía.

Procedimiento para reclamo de garantía:

- 1) El equipo debe de ser enviado al Centro de Servicio de la Empresa, adicional al equipo deberá enviarse una copia de la factura de compra y de esta póliza de garantía debidamente firmada y sellada.
- 2) Los costos del envío al y del centro de servicio son asumidos por el cliente.
- 3) La responsabilidad de la empresa es limitada sólo al costo del reemplazo de las piezas dañadas. Daños por

el retraso, uso o almacenamiento inadecuado de los equipos no es responsabilidad de la empresa. Tampoco la empresa se hace responsable por los daños consecuenciales generados a raíz del desuso del equipo.

La empresa no se hace responsable por defectos imputables a actos, daños u omisiones de terceros ocurridos después del embarque.

La garantía no es aplicable bajo condiciones en las cuales, a criterio de la Empresa hayan afectado al equipo, en su funcionamiento y/o comportamiento como:

- a) Manejo incorrecto.
- b) Instalación o aplicación inadecuada.
- c) Excesivas condiciones de operación.
- d) Reparaciones o modificaciones no autorizadas.
- e) Daño accidental o intencional.
- f) Daños causados por incendios, motines, manifestaciones o cualquier otro acto vandálico así como daños ocasionados por fuerzas naturales.
- g) Cuando se haya solicitado el envío del equipo y éste no sea recibido en el domicilio de la empresa.

Bajo las condiciones de este certificado la empresa tiene el derecho de inspeccionar cualquier equipo que tenga una reclamación por garantía en su Centro de Servicio.

Para cualquier duda o aclaración respecto a este certificado de garantía o al uso del equipo, favor de contactar a nuestro departamento de atención y servicio a cliente.

MÉXICO:

Villarreal División Equipos, S.A. de C.V.
Morelos 905 Sur / Allende, N.L. 67350 México
Conmutador: (826) 26 80 802
Internet: www.vde.com.mx
Correo electrónico: servicio@vde.com.mx



COLOMBIA:

ALTAMIRA Water, Ltda.
Autopista Medellín KM 3.4,
Centro Empresarial Metropolitano
BODEGA # 16, Módulo 3, Cola, Cimarca, Colombia
Conmutador: +52-1-8219230
Internet: www.ALTAMIRAwater.com
Correo-e: servicio@ALTAMIRAwater.com

Distribuidor: _____ Tel: _____

Usuario: _____

Dirección: _____

Teléfono: _____

Fecha de compra / instalación: _____

No. de factura: _____

Modelo: _____

Descripción de la falla: _____

Fecha: _____

Sello de distribuidor

CONTROL AUTOMÁTICO DE PRESIÓN

Diagrama de Instalación

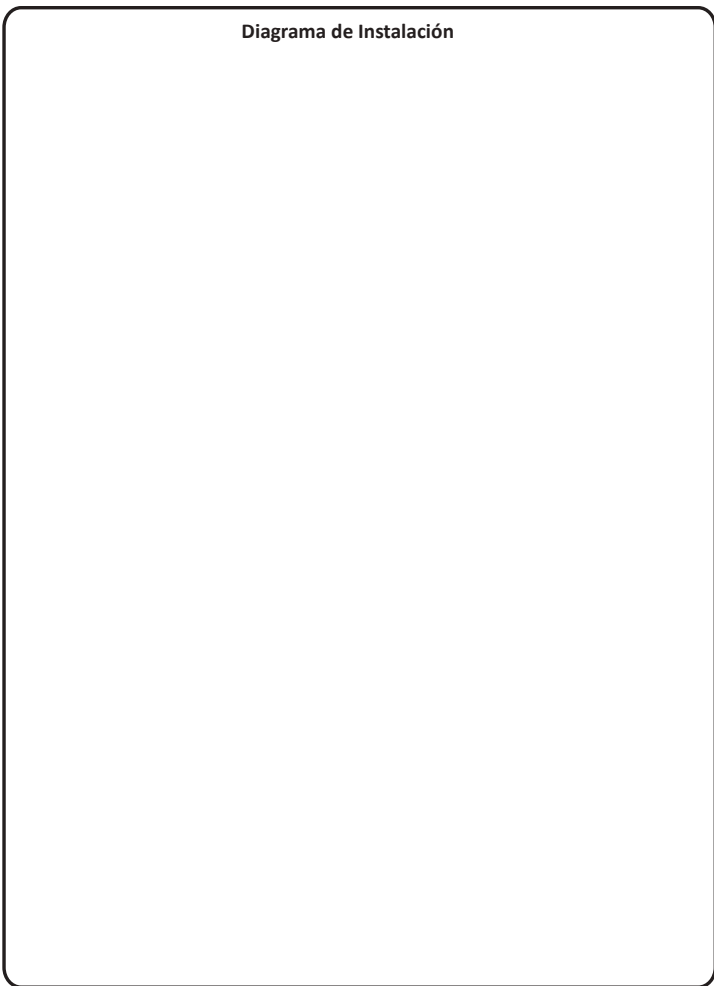

Observaciones _____



